

TTMH8 (ハイリード丸フランジ形ナット)

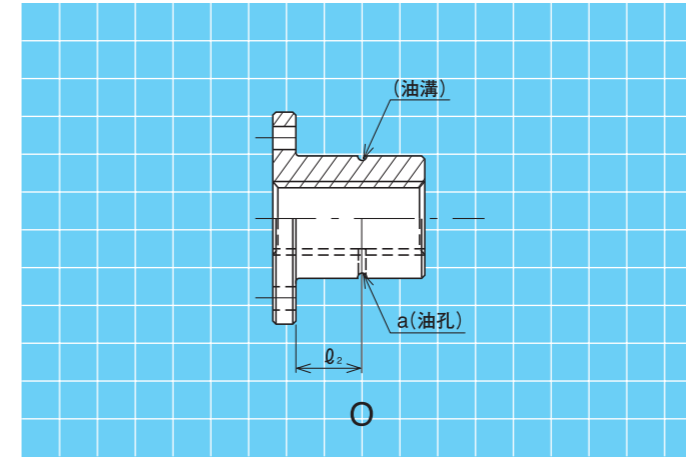
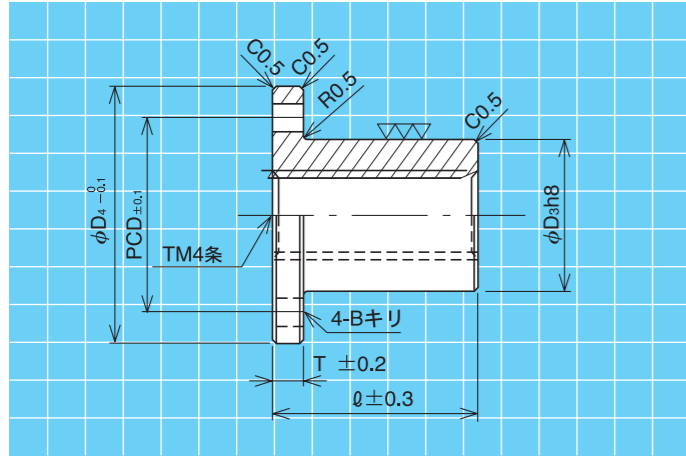

●材 質……BC6 (青銅鑄物)

追加加工記号	○
追加加工名称	油孔加工

呼び形番	ピッチ P	リード L (mm)	条数	リード角 θ°	めねじ基本寸法 (mm)			主 要 寸 法 (mm)									ナット重量 (kgf)	F ₀ 動的許容推力 (kgf)	ねじ軸 呼び径
					谷径 D	有効径 D ₂	内径 D ₁	外径 D _{3h8}	全長 ℓ	フランジ 外径D ₄	フランジ 厚T	取付穴 P.C.D.	取付穴径 B	追加加工寸法					
														a	ℓ ₂				
TTMH8-10	2.0	16	8	29°30'17"	10.5	9.0	8.5	20	24	36	5	26	4.3	1.5	9.5	0.079	260	TMH8-10	
TTMH8-12	2.5	20	8	30°03'35"	12.5	10.75	10.0	22	30	44	5	31	5.4	1.5	12.5	0.118	400	TMH8-12	
TTMH8-16	3.0	24	8	27°46'58"	16.5	14.5	13.5	28	35	51	6	38	6.6	1.5	14.5	0.201	640	TMH8-16	
TTMH8-20	4.0	32	8	29°30'17"	20.5	18.0	16.5	32	40	56	6	42	6.6	2	18	0.266	1000	TMH8-20	

※標準在庫品です。※右ねじのみ。
 その他下記形状ナットも製作致します。
 ストレートタイプ (STMH8-)
 フランジ2面カットタイプ (ATMH8-)
 フランジ4面カットタイプ (FTMH8-)
 ※その他の形状については営業までお問合せください。