

ねじ軸端追加加工規格寸法
形状 D形

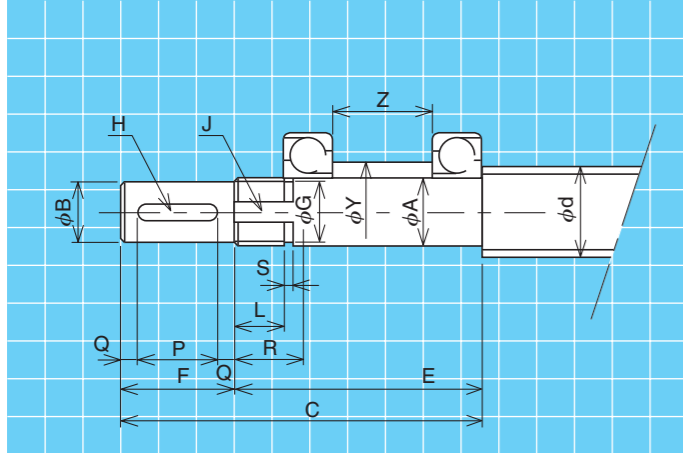

ねじ軸 外 径	軸 端 寸 法 (mm)														カラー寸法(参考)		使用 転がり軸受 例 (JISによる) 呼び番号	ねじ軸 外 径
	Ah6	Bh7	E	F	C	ね じ 部				キ ー 溝 部					Y	Z		
						M	L	S	G	J(幅×深さ)	R	H(幅×深さ)	P	Q				
20	15	12	55	25	80	M15×1	11	2	13.5	4.5×1.5	16	4×2.5	17	4	20	22	7202	20
22	15	12	55	25	80	M15×1	11	2	13.5	4.5×1.5	16	4×2.5	17	4	20	22	7202	22
25	17	14	59	25	84	M17×1	11	2	15.5	4.5×1.5	16	5×3	17	4	22	24	7203	25
28	20	16	69	28	97	M20×1	13	2	18.5	4.5×1.5	18	5×3	20	4	26	28	7204	28
32	25	20	81	36	117	M25×1.5	18	3	23	5.5×2.0	24	6×3.5	28	4	31	33	7205	32
36	25	20	81	36	117	M25×1.5	18	3	23	5.5×2.0	24	6×3.5	28	4	31	33	7205	36
40	30	25	88	42	130	M30×1.5	18	3	28	5.5×2.5	24	8×4	32	5	36	38	7206	40
45	35	30	105	58	163	M35×1.5	21	3	33	6.5×2.5	28	8×4	48	5	43.5	42	7307	45
50	35	30	105	58	163	M35×1.5	21	3	33	6.5×2.5	28	8×4	48	5	43.5	42	7307	50